

INSTRUKCJA MONTAŻU
ZESTAWU AUTOMATYKI DO BRAM
MEWA 3 (24V)



ver. 01-01-10

SPIS TREŚCI

INFORMACJE DOTYCZĄCE BEZPIECZEŃSTWA.....	3
WPROWADZENIE.....	3
PARAMETRY TECHNICZNE.....	4
MONTAŻ.....	4
MONTAŻ SIŁOWNIKÓW.....	4
PODŁĄCZENIE CENTRALI STERUJĄCEJ.....	5
PODŁĄCZENIE ZASILANIA.....	6
PODŁĄCZENIE ENKODERA.....	6
PODŁĄCZANIE RADIOODBIORNIKA	7
PRACA BEZ FOTOKOMÓREK	8
WCZYTYWANIE PILOTÓW.....	8
USUWANIE ZAPROGRAMOWANEGO KODU POJEDYNCZEGO PILOTA.....	8
KASOWANIE WSZYSTKICH PILOTÓW.....	8
PODŁĄCZANIE ANTENY.....	8
PODŁĄCZENIE FOTOKOMÓREK.....	9
PODŁĄCZENIE DWÓCH PAR FOTOKOMÓREK.....	10
FOTO-TEST.....	10
OPCJE PRACY CENTRALI (DIP SWITCH).....	10
OPCJE PRACY STANDARTOWEJ.....	11
PODŁĄCZENIE ŁADOWARKI BATERII	11
OPIS TYPOWYCH USTEREK.....	12
KONSERWACJA.....	12
LISTA CZĘŚCI.....	13
FORMULARZ ZGŁOSZENIA USTERKI.....	15

INFORMACJE DOTYCZĄCE BEZPIECZEŃSTWA

Należy uważnie zapoznać się i stosować do zaleceń bezpieczeństwa oraz uwag przed zainstalowaniem MEWA 3. Niewłaściwa instalacja może spowodować poważne zagrożenie dla zdrowia.

- Zestaw powinien być zainstalowany przez wykwalifikowanego technika gdyż w przeciwnym wypadku może dojść do poważnych uszkodzeń ciała lub mienia
- Nie wolno pozwolić dzieciom na zabawę w obrębie pracy bramy bądź sterować pracą zestawu
- Przed rozpoczęciem instalacji bądź serwisu MEWA 3 należy bezwzględnie odłączyć urządzenie od zasilania prądem
- Nie wolno modyfikować w jakikolwiek sposób elementów MEWA 3 gdyż grozi to poważnym uszkodzeniem ciała bądź mienia.
- Uruchomienie MEWA 3 może nastąpić wyłącznie gdy jest całkowicie widziany przez osobą operującą
- Podczas operowaniem MEWA 3 należy uważać aby w obrębie jego działania nie znajdowały się osoby bądź przedmioty
- Piloty zdalnego sterowania należy trzymać w miejscu niedostępnym dla dzieci oraz w sposób zabezpieczający przed nieupoważnionym użyciem
- Dokonywanie jakichkolwiek zmian przez kupującego jest zabronione. W razie pojawienia się specjalnych oczekiwań od MEWA 3 należy skontaktować się ze sprzedawcą.
- W przypadku potrzeby serwisowania MEWA 3 należy skontaktować się z wykwalifikowanym technikiem

WPROWADZENIE

Przed rozpoczęciem instalacji należy bezwzględnie zapoznać się z niniejszą instrukcją. Została ona opracowana wyłącznie dla autoryzowanych firm instalatorskich posiadających niezbędne uprawnienia i certyfikaty.

Aby zapewnić bezpieczeństwo operatora i zabezpieczyć części urządzenia przed uszkodzeniem, podczas instalacji urządzenie musi być wyłączone od wszelkich źródeł zasilania, w tym od źródła niskiego napięcia (230V-115V) i źródła bardzo niskiego napięcia (24V). Centrala musi także zostać odłączona od źródła zasilania podczas montażu karty radiowej. Kable zasilające zaleca się umieścić z dala od kabli sterowania.

Na potrzeby kabli zasilających, linii zasilania silnika, migających świateł/oświetlenia dodatkowego, zamka elektrycznego, stosować należy przewody o minimalnym przekroju 1,5 mm², na potrzeby zasilania urządzeń wspomagających, sterowników bezpieczeństwa i przycisków, stosować należy kable o minimalnym przekroju 0,5 mm². W przypadku, gdy kable sterujące są bardzo długie (ponad 30 metrów) zalecamy odseparowanie ich przy użyciu przekaźnika w samej centralce sterującej.

W przypadku przepalenia się bezpiecznika, po usunięciu przyczyny awarii, wymień przepalony bezpiecznik na nowy o takich samych parametrach technicznych.

Jeśli jakiegokolwiek układ zabezpieczający nie zostanie zainstalowany, połącz odpowiednie zaciski ze wspólnym zaciskiem centrali sterującej przy użyciu mostka zwierającego (jumpera).

Wszystkie zaciski N.C. sprzężone z tym samym wejściem muszą zostać podłączone szeregowo (FOTO, STOP).

Wszystkie zaciski N.O. sprzężone z tym samym wejściem muszą zostać podłączone równolegle (przycisk krok po kroku).

PARAMETRY TECHNICZNE

Zasilanie	24 V
Moc	120 W
Natężenie	5 A
Waga	13,8 kg
Max długość skrzydła	3 m
Intensywność	80%
Temperatura pracy	-20°C / +70°C
Klasa ochrony	IP43

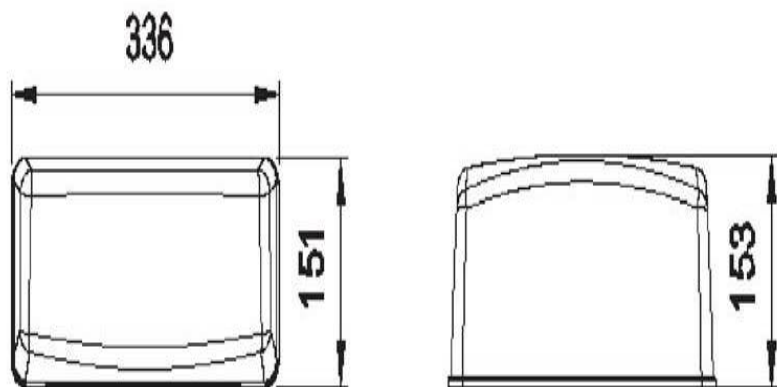

MONTAŻ

MONTAŻ SIŁOWNIKÓW

Przed rozpoczęciem instalacji należy sprawdzić:

- czy słup bądź mur do którego ma być zamocowany siłownik jest w dobrym stanie. Jeśli nie, należy wzmocnić punkty mocowania
- Upewnij się, że brama podczas otwierania niczego nie uszkodzi. Brama podczas ruchu nie może wpadać w wibracje. Po zatrzymaniu w dowolnym punkcie brama nie może się poruszać. Podczas ruchu bramy brama nie może dotykać podłoża.

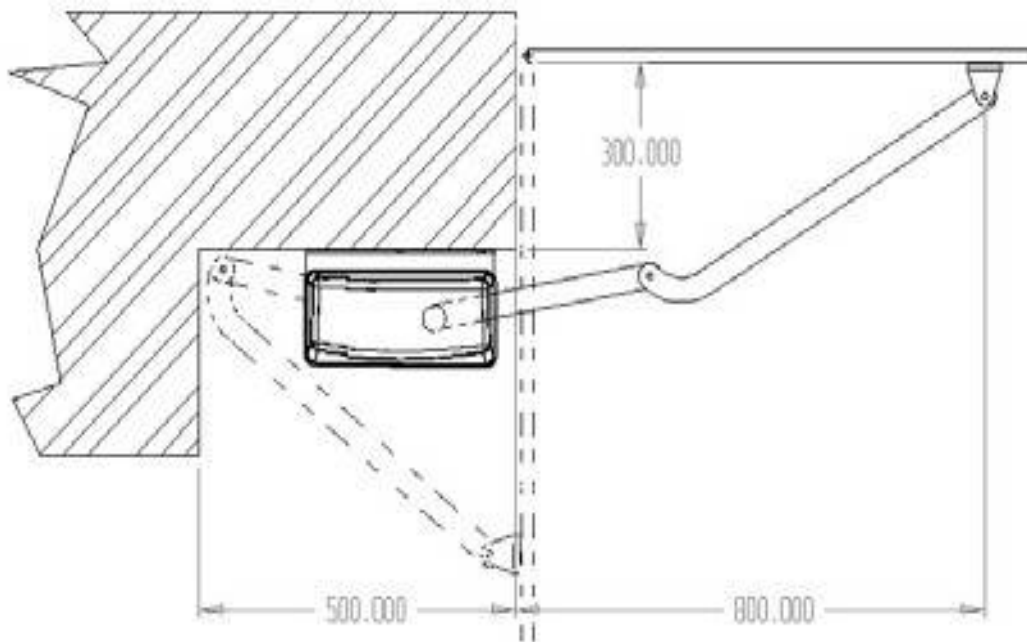

PODŁĄCZENIE CENTRALI STERUJĄCEJ

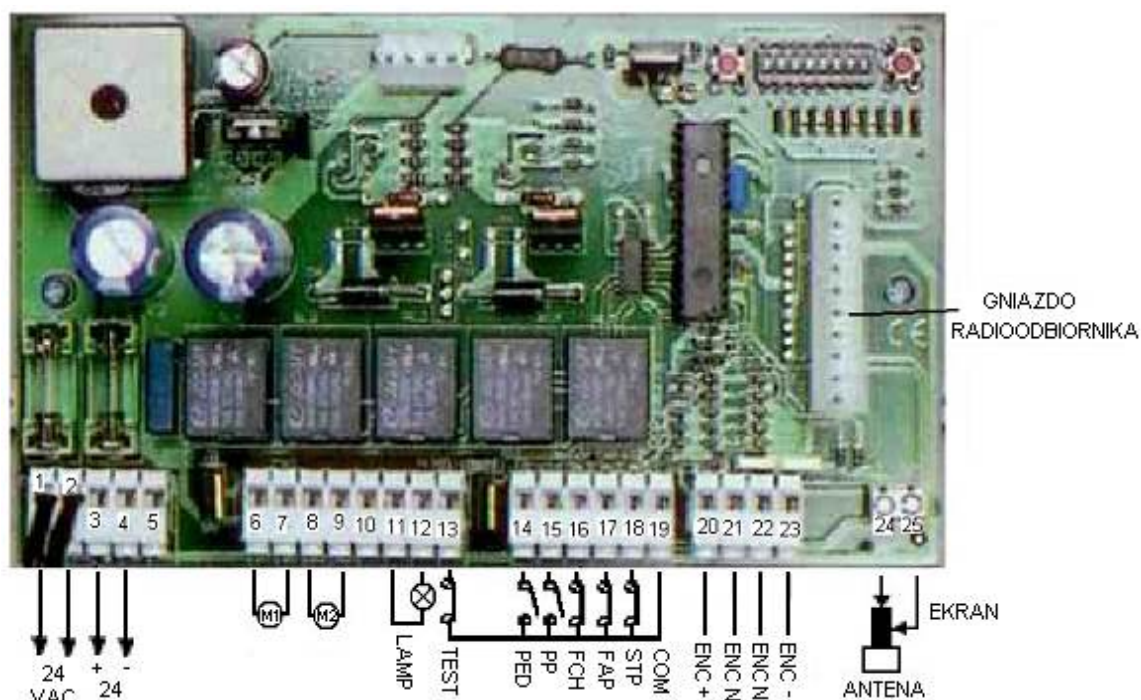

Centralę sterującą mocujemy pionowo w sposób stabilny do słupa bramy lub innego stałego elementu konstrukcyjnego. Przewody zasilające i sterujące wprowadzamy do obudowy od dołu i zabezpieczamy uszczelkami gumowymi lub silikonem. Wprowadzanie przewodów z boków lub od góry jest niedopuszczalne.

Do prawidłowego podłączenia centrali należy zastosować następujące przewody:

do silników należy doprowadzić 2 oddzielne przewody:

- 1 kabel 2x1,5 mm² do zasilania silnika
- 1 kabel 3x0,75 mm² do zasilania enkodera
- zasilanie centrali należy wykonać przewodem o przekroju min. 3x1 mm²

zasilanie fotokomórek:

- nadajnik 2x0,5 mm²
- odbiornik 4x0,5 mm²
- dodatkowe przyciski (stop, krok po kroku) należy wykonać przewodem o przekroju min 2x0,5 mm²
- lampa sygnalizacyjna – 2x0,75 mm²

Zalecamy wykorzystanie przewodów linkowych np. OWY w celu łatwiejszego montażu w urządzeniach oraz listwach zaciskowych

Akumulator

Za pomocą tego łącznika (wykorzystując moduł 900CABAT) można podłączyć jeden akumulator 24Vdc lub dwa 12 Vdc połączone szeregowo. Jeśli nie chcemy używać akumulatorów należy pozostawić mostek.

Jeśli jakiegokolwiek zabezpieczenie nie zostanie zainstalowane, połącz odpowiednie zaciski ze wspólnym zaciskiem centrali sterującej przy użyciu mostka zwierającego (jumpera).

UWAGA: Podłączanie do centrali jakichkolwiek zwór bądź dodatkowych urządzeń może się odbywać TYLKO po odłączeniu centrali od źródła zasilania.

PODŁĄCZENIE ZASILANIA

Podczas wykonywania podłączeń, wkładania karty radiowej lub podłączania urządzeń zewnętrznych, aby zapewnić bezpieczeństwo osobie instalującej urządzenie a także zapobiec uszkodzeniu elementów należy bezwzględnie odłączyć urządzenie od źródła zasilania.

Do zasilania silnika, migacza, oświetlenia i zamka elektrycznego należy użyć przewodu o odpowiednim przekroju (minimum 1.5 mm²).

W przypadku zastosowania dodatkowych źródeł zasilania, elementów sterowania i/lub styków bezpieczeństwa, należy zastosować przewód o przekroju minimalnym 0.5 mm²

Dwie żyły (230V) zasilające (koloru niebieskiego i brązowego), podłączamy do złącza przymocowanego do podstawy płyty głównej. Do zacisku umieszczonego bliżej bezpiecznika podłączamy przewód fazowy (brązowy lub czarny), do zacisku drugiego podłączamy przewód neutralny (niebieski)

W przypadku zastosowania dodatkowych źródeł zasilania, elementów sterowania i/lub styków bezpieczeństwa, należy zastosować przewód o przekroju minimalnym 0.5 mm²



NIE

TAK

przewody zasilania 24V - min.2x1.5mm²
przewody enkodera - min.3x0.5 mm²

Przewody zasilające 230V należy podłączyć do złącza przymocowanego do podstawy płyty sterującej.

Zasilanie mikrowyłączników krańcowych (zaciski 6(COMF), 7(FA), 8(FC)), enkodera (zaciski 1(+ENC), 2(SIG), 3(-ENC)) oraz silnika (zaciski 4(CHM1), 5(CHM2)) są już fabrycznie podłączone do odpowiednich zacisków.

W przypadku przepalenia się bezpiecznika, po usunięciu przyczyny należy wymienić go na inny bezpiecznik tego samego typu

UWAGA: Przewody zasilające oraz przewody enkodera podłączone do centrali sterującej muszą być umieszczone w oddzielnych osłonach przewodów i być nie dłuższe niż 10 mb.. Nie można używać kabli wielożyłowych.

PODŁĄCZENIE ENKODERA

UWAGA: Podczas podłączania przewodów nie wolno pomylić łączówki zasilania silników z łączówką zasilania enkoderów.

1. Wysprzęglić bramę i otworzyć ją ręcznie do płowy po czym ponownie zaszpręglić.
2. Następnie wcisnąć i przytrzymać przycisk PROG (około 8 sek) aż do momentu, gdy lampa zacznie jednostajnie migać,
3. Należy zresetować urządzenie zwierając (np. za pomocą czubka wkrętaka) lekko dwie końcówki na płycie głównej oznaczonej napisem RESET.
4. Następnie ponownie wcisnąć i przytrzymać przycisk PROG (około 8 sek) aż do momentu, gdy lampa zacznie jednostajnie migać, co będzie informacją o wejściu w tryb programowania.
5. Wcisnąć przycisk P/P.

Brama powinna zacząć zamykać się

Jeżeli brama będzie się otwierać należy natychmiast zatrzymać działanie pozwalając na zmianę biegunowości kabli, którą należy wykonać w następujący sposób:

1. Odłączyć napięcie zasilające siłownik (230V)
2. Zamienić miejscami przewody zasilające silnik (zaciski 4 i 5 na płycie głównej)
3. Zamienić miejscami przewody mikrowyłączników krańcowych (zaciski 7 i 8 na płycie głównej)
4. Ponownie podłączyć napięcie zasilające siłownik (230V) i sprawdzić poprawność działania ponownie programując enkoder (wrócić do punktu 1)

6. Po dwóch sekundach od zamknięcia brama otworzy się aż do wyłączenia za pomocą mikrowyłącznika krańcowego (cały proces zapamiętywania odbywa się ze zwolnioną prędkością)

7. Po pełnym otwarciu ponownie naciskamy przycisk P/P a brama zacznie zamykać się (czas od momentu pełnego otwarcia do przyciśnięcia przycisku P/P to czas jaki brama będzie otwarta zanim zacznie samoczynnie zamykać się (przy włączonej funkcji „Automatyczne zamykanie” DIPSWITH 2).
8. Po zamknięciu cała procedura programowania zostanie zakończona i nastąpi automatyczne wyjście z procedury auto-uczenia się.

BŁĘDNE PODŁĄCZENIE ENKODERA POWODUJE JEGO USZKODZENIE I UTRATĘ GWARANCJI

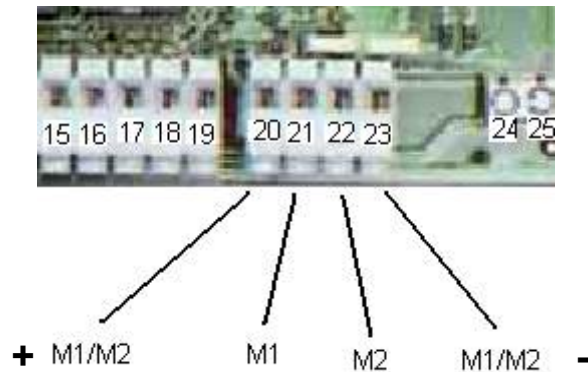

STAR 200	CZARNY	ŻÓŁTO-ZIEŁONY	ŻÓŁTO-ZIEŁONY	SZARY
MEWA 50-24	CZERWONY	ZIEŁONY	ZIEŁONY	BIAŁY
STAR 200	BRAZOWY	ZIEŁONY	ZIEŁONY	BIAŁY

PODŁĄCZANIE RADIOODBIORNIKA (KEY RXI42R)

Dwukanałowy radioodbiornik wewnętrzny z możliwością samodzielnego programowania pilotów, z przekaźnikami wyjściowymi wyposażonymi w dwa niespolaryzowane styki N.O./N.C, z trwałą pamięcią umożliwiającą zapamiętanie 200 różnych kodów radiowych

Dane techniczne

Częstotliwość odbioru	433,920 MHz
Zasilanie	12/24 VAC/VDC
Pobór prądu w stanie spoczynku przy zasilaniu 24VDC	12mA
Czułość	109dBm
Max. natężenie prądu na stykach przekaźnika	1A
Max. napięcie prądu na stykach przekaźnika	24VAC
Temperatura pracy	20C/+70C

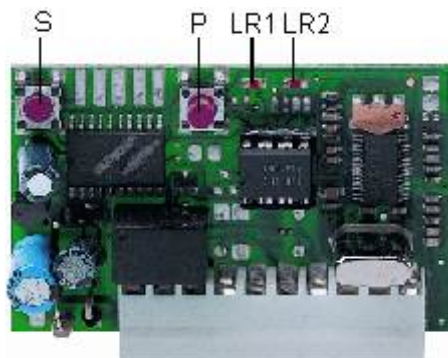

Po prawidłowym włożeniu odbiornika w odpowiednie złącze i włączeniu zasilania wykonuje on wewnętrzny test sprawności, który sygnalizowany jest dwukrotnym wolnym i dwukrotnym szybkim mignięciem diod LR1 i LR2 , co oznacza gotowość do dalszej pracy.

PROGRAMOWANIE KODU PILOTÓW.

1. Naciśnij raz przycisk P na odbiorniku – dioda kanału pierwszego LR1 zacznie migać przez ok. 10 sek.
2. W tym czasie przyciśnij na 2 sek. przycisk pilota, który chcesz zaprogramować – diody LR1 i LR2 zapalą się ciągłym światłem (ok 2 sek.) co oznacza że kanał pilota został wczytany.
3. Dioda LR1 znowu zacznie migać przez ok. 6 sek. W tym czasie możemy wczytać pozostałe piloty lub poczekać aż dioda zgaśnie, co zakończy proces programowania pilotów.
4. Jeśli podczas programowania dwa razy wprowadzony zostanie ten sam pilot diody LR1 i LR2 trzykrotnie szybko migną co oznacza, że pilot ten znajduje się już w pamięci odbiornika
5. W celu wczytania pilotów do obsługi drugiego kanału naciśnij dwa razy przycisk P na odbiorniku – dioda kanału drugiego LR2 zacznie migać przez ok. 10 sek.
6. W tym czasie przyciśnij na 2 sek. przycisk pilota, który chcesz zaprogramować – diody LR1 i LR2 zapalą się ciągłym światłem (ok 2 sek.) co oznacza że kanał pilota został wczytany.
7. Dioda LR2 znowu zacznie migać przez ok. 6 sek. W tym czasie możemy wczytać pozostałe piloty lub poczekać aż dioda zgaśnie, co zakończy proces programowania pilotów.

USUWANIE KODU POJEDYNCZYCH PILOTÓW.

1. Naciśnij na radioodbiorniku przycisk P, a następnie przycisk S. Diody sygnalizacyjne LR1 i LR2 zaczną szybko, podwójnie migać przez ok 10 sek. co oznacza włączenie trybu usuwania kodów.
2. W tym czasie naciśnij przycisk pilota co spowoduje usunięcie kodu z pamięci odbiornika
3. Po prawidłowym usunięciu kodu, diody sygnalizacyjne LR1 i LR2 zapalą się na 2 sek. W tym momencie odbiornik automatycznie wychodzi z trybu usuwania kodów.
4. W celu usunięcia kolejnego kodu, powtórz opisaną powyżej procedurę.

UWAGA: Podczas usuwania kodu z pamięci odbiornika usunięty zostanie kod danego nadajnika wraz ze wszystkimi kanałami tego nadajnika (jeśli zostały wcześniej zapamiętane) np. anulowanie kanału 1 automatycznie oznacza usunięcie z pamięci kanałów 2, 3, 4.

RESETOWANIE (KASOWANIE WSZYSTKICH KODÓW)

1. Wyłącz zasilanie
2. Naciśnij przycisk P na odbiorniku i trzymaj wciśnięty
3. Włącz zasilanie
4. Po ok. 10sek. puść przycisk P (w momencie gdy diody sygnalizacyjne LR1 i LR2 będą migać naprzemiennie)
5. Odczekaj ok 1min. aż diody przestaną migać. Wszystkie wczytane piloty zostały usunięte z pamięci

PODŁĄCZENIE ANTENY

W celu zapewnienia odpowiedniego zasięgu należy koniecznie podłączyć miedziany przewód jednożyłowy (nie koncentryczny) o długości 17,5 cm do złącza 24(antena) na płycie głównej.

Przewód sygnałowy anteny (wewnętrzny) należy podłączyć pod zacisk 24(antena) a przewód osnowy (zewnętrzny) należy podłączyć pod zacisk 25(ekran).

PRACA BEZ FOTOKOMÓREK

Jeżeli nie będą podłączone fotokomórki to należy wykonać zwory pomiędzy zaciskami 19(COM) – 16(FCH), 19(COM) – 17(FAP), 19(COM) – 18(STP) oraz zaciskami 13(TEST) – 16(FCH) lub 17(LAP), tak jak na rysunku poniżej. Jeżeli zwory są założone prawidłowo przy włączeniu zasilania diody przy zaciskach 16(FCH), 17(FAP) i 18(STP) będą się świecić.



PODŁĄCZENIE FOTOKOMÓREK (FT30)

Jeżeli siłowniki będą pracowały z fotokomórkami to należy połączyć ze sobą zaciski 19(COM) i 18(STP) na płycie głównej tak jak na rysunku poniżej.

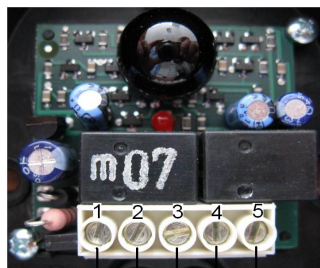

Odbiornik RX

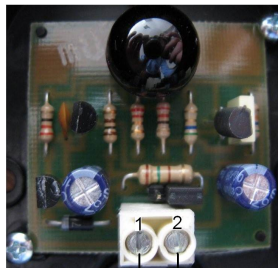

Nadajnik TX

Praca fotokomórek podczas zamykania

Podłączenie fotokomórek: jeżeli fotokomórki mają pracować podczas zamykania bramy należy je podłączyć do zacisków 19(COM) i 16(FCH) na płycie głównej. Zacisk 17(FAP) należy połączyć z zaciskami 19(COM) i 13(TEST). Sygnał sterujący 5(C) z odbiornika (fotokomórka) podłączamy do zacisku 19(COM) na płycie głównej, a zacisk 3(NC) w odbiorniku (fotokomórce) do zacisku 16(FCH) na płycie głównej.

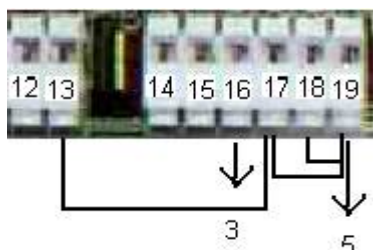

Praca fotokomórek podczas otwierania

Jeżeli natomiast fotokomórki mają pracować podczas otwierania bramy należy je podłączyć do zacisków 19(COM) i 17(FAP) na płycie głównej. Zacisk 16(FCH) należy połączyć z zaciskami 19(COM) i 13(TEST). Sygnał sterujący 5(C) z odbiornika (fotokomórka) podłączamy do zacisku 19(COM) na płycie głównej, a zacisk 3(NC) w odbiorniku (fotokomórce) do zacisku 17(FAP) na płycie głównej.

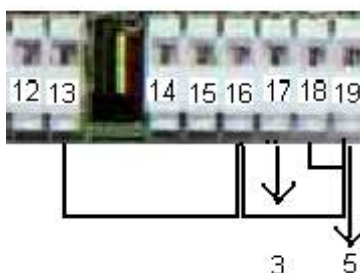

Natomiast zasilanie fotokomórek należy podłączyć w następujący sposób. Zaciski 1(+) nadajnika i odbiornika (fotokomórki) podłączamy do zacisku 3(24V) na płycie głównej, natomiast zaciski 2(-) w nadajniku i odbiorniku (fotokomórki) podłączamy do zacisku 4(24V) na płycie głównej.

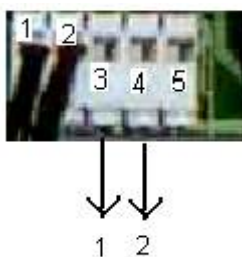

PODŁĄCZENIE DWÓCH PAR FOTOKOMÓREK

Można również podłączyć obie pary fotokomórek jednocześnie przy czym jedna para będzie pracowała podczas otwierania a druga para podczas zamykania.

Podłączenie fotokomórek należy wykonać tak jak w poprzednim przypadku czyli:

- należy połączyć ze sobą zaciski 19(COM) i 18(STP) na płycie głównej
- jedną parę fotokomórek należy podłączyć do zacisków 19(COM) i 16(FCH) na płycie głównej. Sygnał sterujący 5(C) z odbiornika (fotokomórki) podłączamy do zacisku 19(COM) na płycie głównej, a zacisk 3(NC) w odbiorniku (fotokomórce) do zacisku 16(FCH) na płycie głównej.
- drugą parę fotokomórek należy podłączyć do zacisków 19(COM) i 17(FAP) na płycie głównej. Sygnał sterujący 5(C) z odbiornika (fotokomórki) podłączamy do zacisku 19(COM) na płycie głównej, a zacisk 3(NC) w odbiorniku (fotokomórce) do zacisku 17(FAP) na płycie głównej

natomiast zasilanie obu par fotokomórek należy podłączyć w następujący sposób. Zaciski 1(+) nadajników i odbiorników podłączamy do zacisku 3(24V) na płycie głównej, natomiast zaciski 2(-) nadajników i odbiorników podłączamy do zacisku 4(24V) na płycie głównej.

FOTO-TEST

Dla działania foto-testu system musi posiadać dwie linie zasilania dla fotokomórek: pierwsza podłączona do przyłącza 3(24V) i 13(TEST) zasilającego nadajniki (zacisk 3 na płycie głównej z zaciskami nr 2 nadajników, zacisk 13 na płycie głównej z zaciskami nr 1 nadajników), druga do 3(24V) i 4(24V) zasilającego odbiorniki (zacisk 3 na płycie głównej z zaciskami nr 1 odbiorników, zacisk 4 na płycie głównej z zaciskami nr 2 odbiorników), (foto test jest uruchamiany przy mikroprzełączniku nr 8 na ON)

Centrala sprawdza sprawność fotokomórek poprzez symulacyjną aktywację na początku każdego ruchu bramy. W praktyce, odcina zasilanie na moment do odbiornika i sprawdza czy odbiornik rejestruje zmianę. Jeśli wszystko jest w porządku silnik rusza; jeśli odbiornik ma jakiegokolwiek problemy cykl zostaje zatrzymany i światło lampy miga kilka razy informując o nietypowej sytuacji.

Funkcja foto-test nie jest jedynie systemem bezpieczeństwa, ale ma także inne zalety:

- oszczędność energii (kiedy brama jest zamknięta nadajniki fotokomórek są wyłączone)
- wzrost autonomii/niezależności w przypadku zasilania z akumulatora
- mniejsze zużycie części nadajnika fotokomórki

W systemie z foto-testem, kiedy brama jest zamknięta nadajniki fotokomórki nie są zasilane i wejście FT1 jest otwarte (LED wyłączone), fotokomórki z połączeniem do foto-testu działają tylko podczas ruchu bramy.

OPCJE PRACY CENTRALI (DIP SWITCH)

	ON	OFF
DIP-SWITCH 1 i 2	DIP-SWITCH 1=OFF DIP-SWITCH 2=OFF minimalna siła DIP-SWITCH 1=ON DIP-SWITCH 2=OFF średnio- mała siła DIP-SWITCH 1=OFF DIP-SWITCH 2=ON średnio – duża siła DIP-SWITCH 1=ON DIP-SWITCH 2=ON maksymalna siła	
DIP-SWITCH 3 AUTOMATYCZNE ZAMYKANIE	WŁĄCZONE	WYŁĄCZONE
DIP-SWITCH 4 PRACA Z 1 LUB 2 SILNIKAMI	CENTRALA STERUJE TYLKO 1 SILNIKIEM	CENTRALA STERUJE 2 SILNIKAMI
DIP-SWITCH 5 KROK PO KROKU P/P	PIERWSZY IMPULS OTWIERA I CENTRALA PODCZAS ZAMYKANIA PRZYJMUJE <u>TYLKO</u> SYGNAŁ OTWIERANIA	IMPULS OTWIERA IMPULS ZATRZYMUJE IMPULS ZAMYKA (realizacja przez złącze P/P lub przycisk pilota)

DIP-SWITCH 6 ELEKTRO ZAMEK	FUNKCJA WŁĄCZONA	FUNKCJA WYŁĄCZONA
DIP-SWITCH 7 OPÓŹNIENIE SILNIKA M1 PRZY ZAMYKANIU	7 SEKUND	3 SEKUNDY
DIP-SWITCH 8 FUNKCJA FOTOTEST	WŁĄCZONA PRZY FOTOKOMÓRCE PODŁĄCZONEJ POD F.CH	WYŁĄCZONA

UWAGA: *Centrala zapamiętuje czas pracy podczas programowania cykli. By zaprogramować bieg/ruch bramy konieczne jest by brama była wyposażona w ograniczniki zamknięcia i otwarcia odpowiednie do wielkości i ciężaru skrzydeł bramy. Jeśli zainstalowany jest elektrozamek, ważne by był zamontowany do skrzydła połączonego z siłownikiem M1.*

OPCJE PRACY STANDARTOWEJ

Wyjście bistabilne: W przypadku zaprogramowania wyjścia bi-stabilnego, po wydaniu każdego polecenia przy użyciu nadajnika radiowego, wyjście zmienia swój stan. Wyjście nie posiada niezależnego źródła zasilania, co za tym idzie, ulega wyłączeniu w przypadku przerwy w zasilaniu, co powoduje wyłączenie przekaźnika.

Do wykorzystania w instalacjach alarmowych, oświetlenia terenu, wentylacji.

Wyjście timera (czasowe): Jedno naciśnięcie przycisku załącza przekaźnik na pewien czas. Timer ustawiony na 30 sekund; istnieje możliwość przedłużenia tego okresu do 180 sekund (lutowanie punktu A).

Wyjście włączone-wyłączone: Działa podobnie jak wyjście bi-stabilne, lecz przy użyciu dwóch przycisków. Należy wczytać do pamięci przycisk prawy i lewy. Przycisk lewy będzie załączał przekaźnik, a prawy wyłączał. Zarówno w pilotach 2 i 4 kanałowych.

Wybór zasilania 24 lub 12V AC, DC.
Mostek niezakończony (stan fabryczny) 24V
Mostek zakończony 12V (w elektronikach KEY zasilanie 24V)

PODŁĄCZENIE ŁADOWARKI BATERII

Jednostki sterujące CT-24SU i CT-24SBA są kompatybilne z następującymi odbiornikami Key Automation z serii MEMO snap-in: 900RXI-41 / 900RXI-41R / 900RXI-42 / 900RXI-42R.

System z CT-24SU/SBA może działać nawet w przypadku awarii zasilania. Konieczne jest zainstalowanie dwóch baterii 12 V 2.2 Ah. MAX (nie załączone) i ładowarki baterii CABAT-30(900CABAT-30) (nie załączona). Instalacja taka może zostać wykonana bez modyfikacji systemu. W przypadku nowych systemów, po zainstalowaniu i przetestowaniu należy wsunąć moduł ładowarki baterii typu snap-in (zatrzasakiwany) w odpowiednie złącze. Upewnić się, że biegunowość dwóch kabli podłączeniowych baterii jest prawidłowa.

Kolejność podłączeń:

1. Odłączyć zasilanie 230 V AC
2. Włożyć (zatrzasnąć) moduł CABAT30
3. Podłączyć szeregowo dwie baterie. Należy upewnić się, że zachowana jest prawidłowa biegunowość.
4. Upewnić się, że świecą się diody bezpieczeństwa LED.
5. Podłączyć zasilanie
6. Nowe baterie ładują się przez około dziesięć godzin.

Żywotność baterii zależy od wielu czynników. Automatyka firmy Key zapewnia możliwość wykonania jednej pełnej czynności awaryjnej dla następujących warunków:

- a) brama 4 m 600 kg lub drzwi podwieszane maks. 9 m2 lub szlaban z ramieniem 6 m.
- b) system z 1 parą fotokomórek, odbiornik wtykany i 1 migacz (20W maks.)
- c) w pełni naładowane baterie
- d) w ciągu 5 godzin od awarii zasilania 230V

OPIS TYPOWYCH USTEREK

Objaw	Przyczyna	Naprawa
Centrala nie włącza się	Uszkodzony transformator	Wymień transformator
	Uszkodzone bezpieczniki	Wymień na sprawne o takich samych parametrach
	Luźna zwora na złączu przy enkoderach uszkodzona płyta	Popraw połączenie mechanicznie odeślij do serwisu
Po włączeniu z pilota nie uruchamia silników (miga lampa/dioda memo)	Naruszona linia foto	Sprawdź poprawność działania fotokomórek
	Brak zwory pomiędzy zaciskiem test i foto (w przypadku wykorzystania jednej pary fotokomórek	Wykonaj odpowiednią zworę
Otwiera się tylko jedno skrzydło	Źle wykonane połączenia elektryczne	Sprawdź i popraw połączenia
	Uszkodzone elementy wykonawcze	Odeślij płytę do serwisu
Po włączeniu napędu skrzydła wykonują ruch do przodu, do tyłu i zatrzymują się	błąd podłączenia enkoderów uszkodzone enkodery	Zamień przewody w zaciskach M1, M2 ze sobą odeślij zestaw automatyki do serwisu
Podczas programowania skrzydła otwierają się w niewłaściwej kolejności	Nieprawidłowe podłączenia	Przeczytaj ze zrozumieniem rozdział dotyczący podłączenia siłowników
Centrala nie zapamiętuje ustawień	Uszkodzony procesor	Odeślij do serwisu
Mały zasięg pilotów	Zakłócenia radiowe	Zastosuj antenę zewnętrzną z kablem o impedancji falowej 50Ohm (np. RG 58) przenieś antenę zewnętrzną w inne miejsce i doświadczalnie znajdź najlepsze położenie zastosuj odbiornik zewnętrzny (np RXM 42R) z anteną zewnętrzną
		Wyślij pilot do serwisu
	Uszkodzony odbiornik radiowy	Wyślij odbiornik/płytę główną do serwisu
Mały zakres regulacji siły ciągu	Źle zaprogramowana centrala	Wykonaj procedurę programowania jeszcze raz
	Duże opory mechaniczne	Sprawdź pracę mechaniczną bram

KONSERWACJA

1. zalecamy przeprowadzanie systematycznych przeglądów konserwacyjnych nie rzadziej niż co 6 miesięcy
2. we własnym zakresie należy dbać o prawidłową pracę elementów ciernych bram (zawiasy, rolki prowadzące) i utrzymywać je w sprawności
3. W przypadku jakichkolwiek zakłóceń w pracy urządzenia, wszelkie naprawy, prace konserwacyjne lub czynności regulacyjne muszą być wykonywane przez wykwalifikowany personel.

Lista części

1	390V6X90TCE	21	490PSB70I
2	500SEMBS-501	22	490PSB10X118E
3	450GBS-50	23	490LSB10848
4	440C6302	24	390V4X25C + 400DM4
5	570CBSS	25	500MANBS-50
6	490A+CD69Z44	26	470MOBSENC
7	440CUFCU	29	550CABBS-50
8	570CAST	30	390V6X80TCE
9	490ALSBBS	31	400DM6
10	440C6205	32	390V6X35TCE
11	410AD25	33	500SEMBS-50
12	350PE14VIM	34	380OC2-5G
13	410AD10	35	570CAMMBS
14	490A+C180	36	390V3X12S
15	490CD87756	38	570CLCOR
16	440C6201	39	330M16AW3R5+330P161J
17	430MBS	40	390V2-9X16C
18	410L8X7X35		
19	480CD39Z24		
20	410AD18		

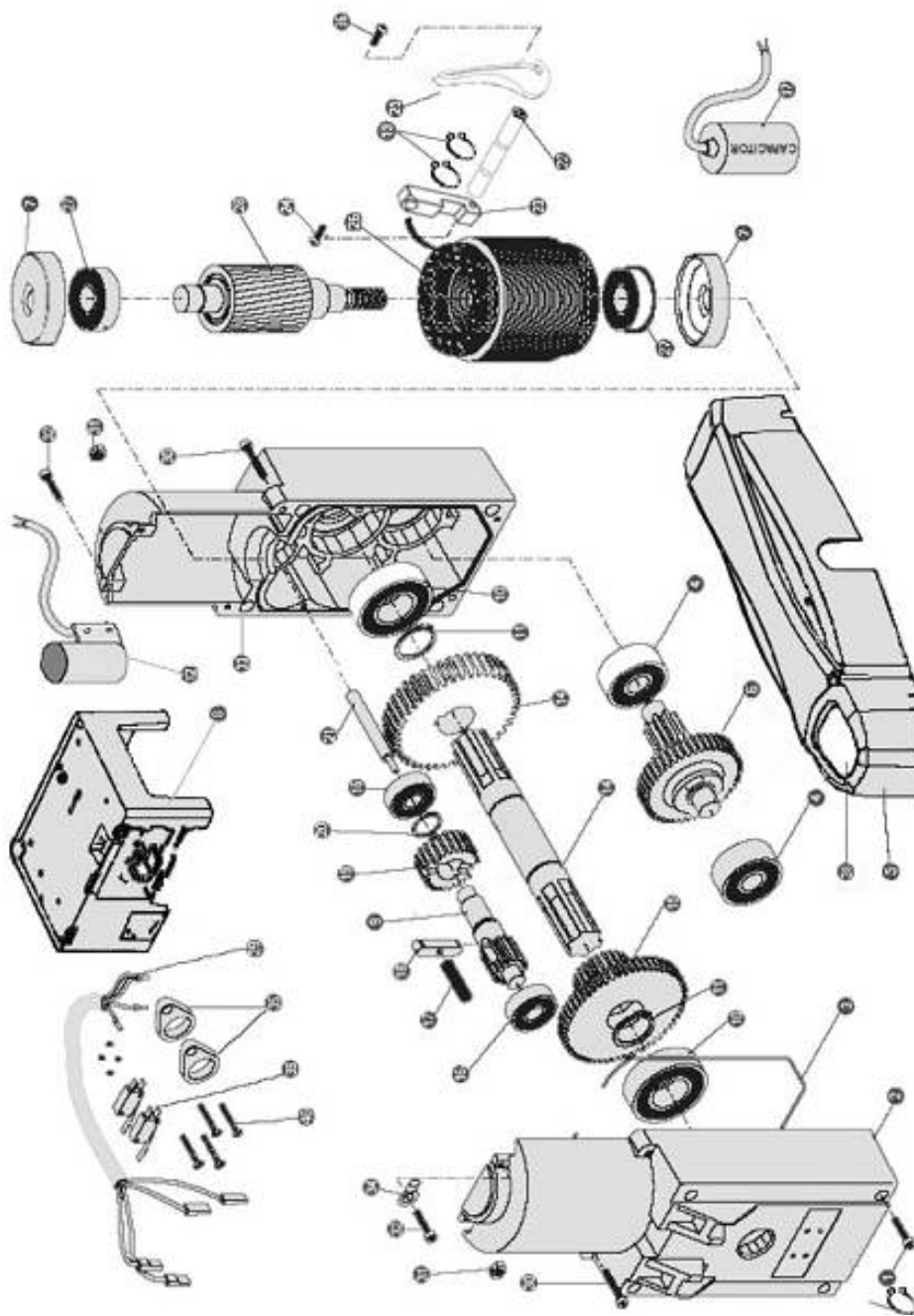

Formularz zgłoszenia usterki.

Data wystąpienia usterki	
Dane klienta	
Adres korespondencyjny	
telefon, e-mail	
Opis usterki	

Pytania:

- Czy odsyłać uszkodzone elementy po naprawie: tak nie
- Czy powiadamiać o kosztach naprawy: tak nie

.....
data i podpis osoby zgłaszającej

.....
data i podpis osoby przyjmującej

KEY – POLSKA Sp. z o.o.

ul. Gierdziejewskiego 7

02-495 Warszawa

tel.: 022 478 22 66

faks: 022 478 22 67

e-mail: info@key-polska.pl

www.key-polska.pl